

1982 stellte die RhB zum Ende der Beschaffung der Einheitswagen EW II die drei Steuerwagen BDt 1721-1723 in Dienst. Zunächst waren sie nur mit den Triebwagen ABe 4/4 501-504 einsetzbar, später auch mit den modernisierten Ge 4/4 I - sie wurden meist im Engadin oder zwischen Davos und Filisur eingesetzt. Mitte der 90er Jahre wurden die Stümtüren an den Führerständen verschlossen; gegen 2006 erhielt der BDt 1723 Rechteckscheinwerfer.

2012-13 unterzog man sie einer grundlegenden Modernisierung, bei der sie neben einer neuen Front ähnlich der Steuerwagen "NEVA Retica" moderne Türen sowie u.a. eine Bremsenrichtungen für Vereina-Autozüge erhielten.

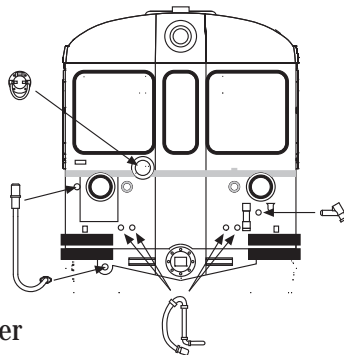

**BEMO**

Modelleisenbahnen GmbH u. Co

Stuttgarter Strasse 59

D-73066 UHINGEN

Fax 0 71 61 - 3 89 98 - 10

www.bemo-modellbahn.de

**3287 12x-13x**

Ersatzteile:

Radsatz H0e (10 St.)	5009 000	Standardkupplung hinten (10 St.) ACA	5300 150
Radsatz H0m (10 St.)	5209 000	Standardkupplung vorn (10 St.)	5350 100
Kurzkupplungskopf (10 St.)	5400 000	Adapter Kurzkupplung hinten (10 St.)	5400 150
Zurüstteile	4787 000 1	Adapter Kurzkupplung vorn (10 St.)	5450 100

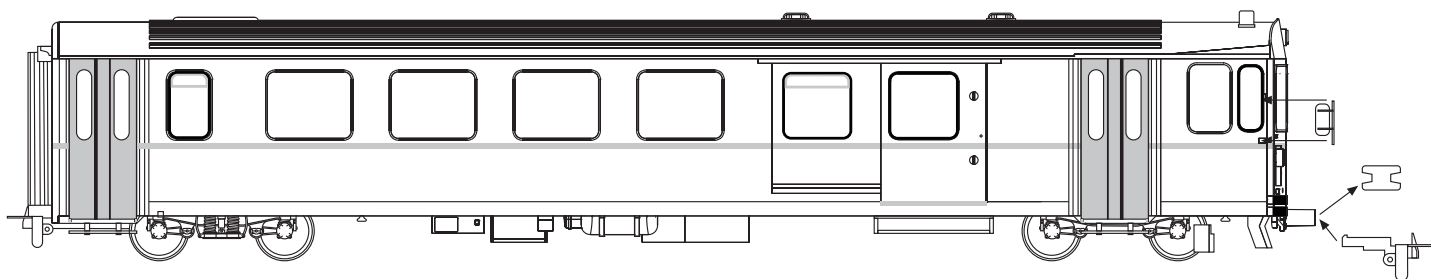
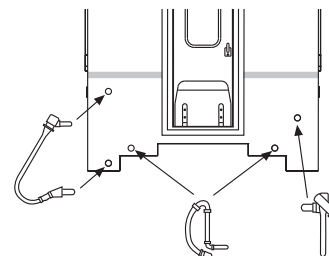

## analog

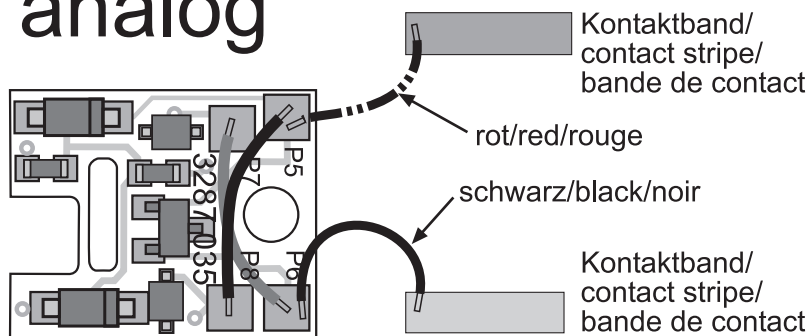

## digital

